

Neptun Star Line G / GH

Art.-Nr. 51.400.110, 51.400.112

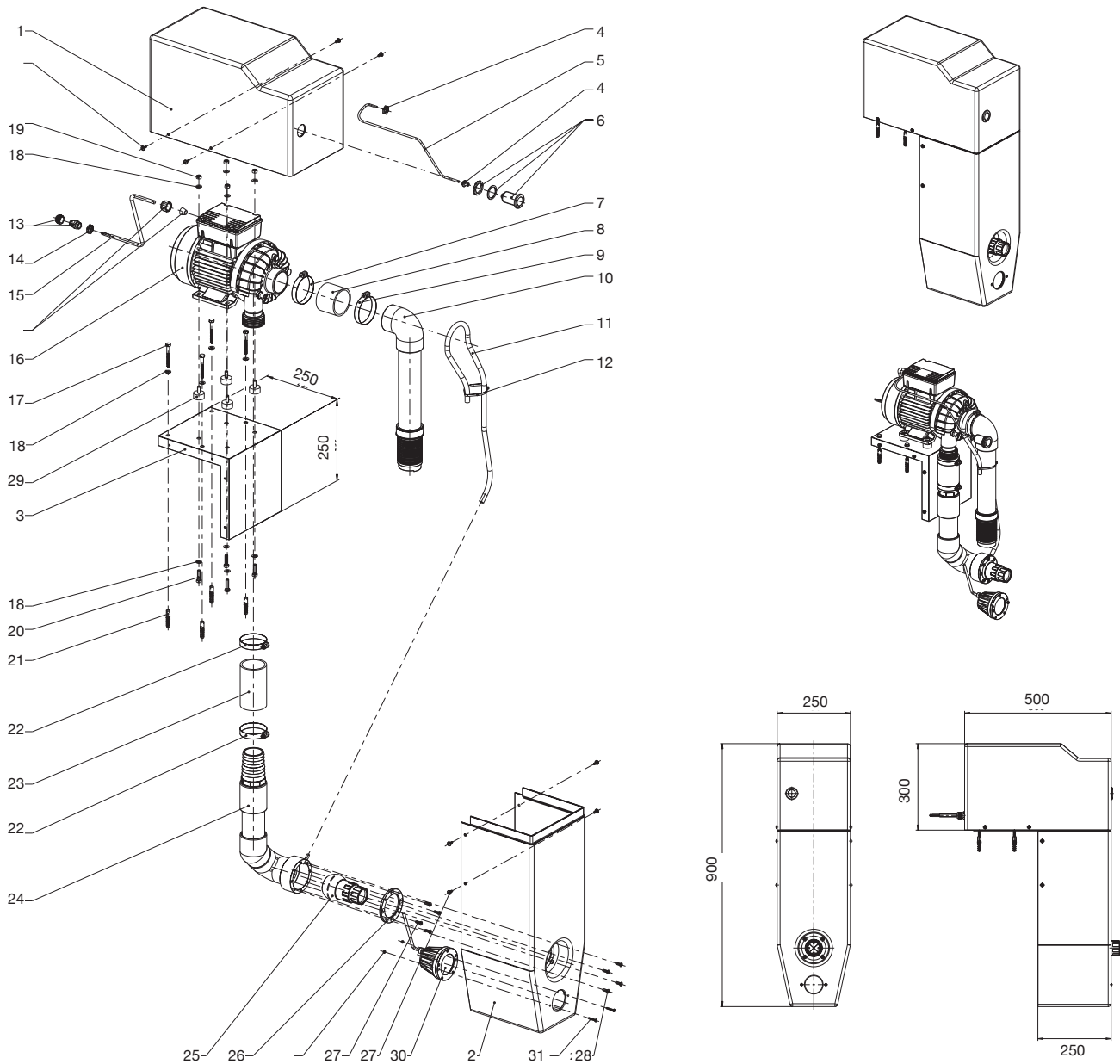

Pos.	Bezeichnung	Art.-Nr.	€/Stk.
1	Gehäuse Oberteil	05.400.440	287,35
2	Gehäuse Unterteil	05.400.441	318,95
3	Montagewinkel für Pumpe	05.400.442	117,75
4	Klemmhülse A	05.400.321	2,25
5	PN-Schlauch 3 / 1 mm per m	05.400.310	0,95
6	PN-Taster	05.400.367	42,70
7	Schlauchklemme 75/15	05.400.304	9,90
8	Schlauch NW 70	05.400.397	7,00
9	Schlauchklemme 80 / 15	05.400.393	9,90
10	Saugleitung mit Korb	05.400.490	95,50
11	Schlauch 8 x 13 mm	05.400.383	1,75
12	Kabelbinder	05.400.325	1,75
13	Verschraubung PG 11	05.400.353	5,95
15	Kabel 3 x 2,5 mm ²	05.400.355	27,20
16	Pumpe 2 kW 230 V	05.400.570	602,45

Pos.	Bezeichnung	Art.-Nr.	€/Stk.
17	Holzschraube 8 x 80 A 2	05.400.395	2,25
18	Beilagscheibe M 8 A 2	05.400.390	0,45
19	Mutter M 8 A 2	05.250.030	0,95
20	Sechskantschraube M 8 x 10 A 2	05.500.008	1,50
21	Dübel Ø 10	05.400.394	0,25
22	Schlauchklemme 70/15	05.400.303	9,90
23	Schlauch NW 60	05.400.302	7,00
24	Druckleitung	05.400.491	
25	GSA Düse	05.400.365	105,45
26	Flansch zu Düse	05.400.429	22,00
27	Linsenkopfschraube M 6 x 16 A 4	05.100.432	0,95
28	Linsensenkopfschraube M 6 x 20 A 4	05.100.576	0,95
29	Gummi-Verbindung M 8 x 20	05.500.009	8,45
30	Einsatz UWS 50 W ABS Blende	50.560.044	86,00
31	Linsensenkopfschraube M 4 x 25 A 4	05.100.328	0,95