

Neptun Gegenstromschwimmanlage ST 800 / ST 900 / ST 1050 / ST 1150 Compact / CG-Compact

Art.-Nr. 51.400.255 / 51.500.262 / 51.500.267

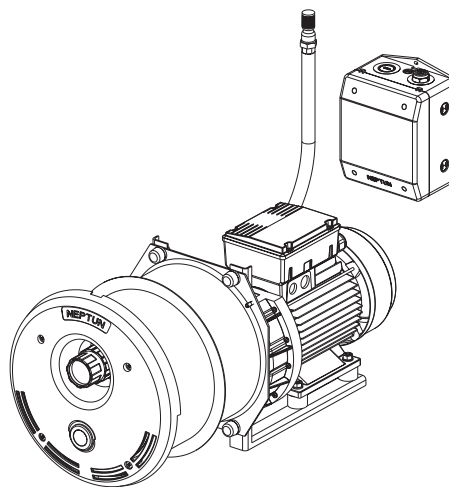
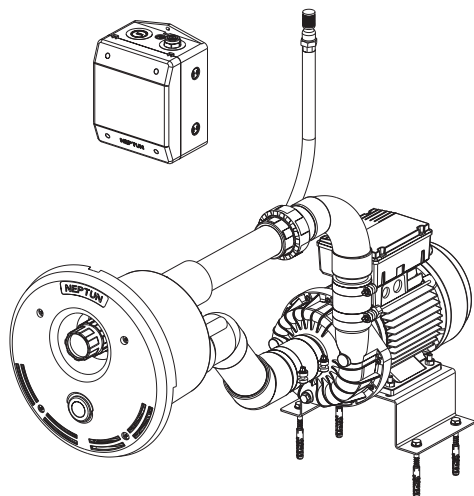

Pos.	Bezeichnung	Art.-Nr.	€/Stk.
1	Düsenblende ABS	05.400.366	263,50
2	Düsenblende A 4	05.500.359	362,10
3	Linsensenkopfschraube M 6 x 16	05.400.386	0,95
4	PN-Taster	05.400.367	42,70
4 a	PN-Taster verchromt	05.400.367 G	46,40
5	Düsenhalter vorne	05.500.001	23,45
6	Düse	05.400.365	105,45
6 a	Düse grau	05.400.365 G	105,45
7	Kugelgleitring	05.400.364	16,20
8	Distanzstück	05.500.002	16,95
9	Düsenhalter hinten	05.400.362	57,20
9 a	Düsenhalter hinten (Compact ABS)	05.400.362 K	63,35
10	O-Ring	05.400.361	3,60
11	Blechschaube 4,8 x 19 A 4	05.400.363	0,95
12	Gewindemuffennippel M 6 x 16 A 4	05.400.358	14,00
13	Linsenkopfschraube M 6 x 16 A 4	05.100.432	0,95
14	Flansch ABS	05.501.048	16,10
14 a	Flansch A 4	05.100.441	74,60
15	Dichtung	05.100.442	7,40
15 a	Dichtung Stahlwandbecken	05.100.603	10,75
15 b	Dichtung Polyesterbecken	05.100.604	10,75
16	Mutter M 8 A 4	05.500.010	1,50
17	Beilagscheibe M 8 A 4	05.400.390	0,45
18	PN Schlauch 3 x 1 mm PVC /per m	05.400.310	0,95
19	Schutzfeder	05.400.398	19,60
20	Luftschlauch 13 x 8 / per m	05.400.383	1,75
21	Pumpenflansch 63 / 75	05.500.003	19,10
22	Verschraubung PG 9 inkl. Flachd.	05.400.311	5,70
23	Durchführung Luft 3/8" x d 20	05.500.007	9,60
24	Luftschlauch d 20 / per m	05.400.372	12,40
25	Luftventil 3/8"	05.106.044	20,90
26	Einbautopf ABS	05.400.255	240,40
27	Einbautopf A 4	05.500.255	557,10
28	Durchführung für PN Taster	05.500.012	9,60
29	Flachdichtung	05.500.004	12,25
30	Konsole	05.500.011	118,45
31	Gummi-Verbindung M 8 x 20 per Stk.	05.500.009	8,45

Pos.	Bezeichnung	Art.-Nr.	€/Stk.
32	Kasten leer	05.400.318	48,00
33	Motorschütz	05.400.315	66,90
33 a	Motorschütz (neu ab 2020)	05.400.315 N	73,65
34	PN-Schalter (neue Ausf. ab 2008)	05.400.423	76,75
34 a	PN-Schalter (alte Ausf. bis 2007)	05.400.317	29,90
35	Thermorelais	05.400.370	85,15
35 a	Thermorelais 3,7 - 5,5 A*	05.400.368 N	99,40
35 b	Thermorelais 5,5 - 8 A*	05.400.369 N	99,40
35 c	Thermorelais 8 - 11,5 A*	05.400.370 N	99,40
36	Verschraubung PG 16	05.400.319	5,00
37	Stromstoßschalter	05.400.422	39,10
38	Steuerkasten komplett 230 V/8-11,5 A	05.400.433	430,35
38 a	Steuerkasten kompl. 400 V/3,7 - 5,5 A	05.400.421	430,35
38 b	Steuerkasten kompl. 400 V/5,5 - 8 A	05.400.434	430,35
39	Sechskantschraube M 8 x 10 A 2	05.500.008	1,50
40	Beilagscheibe d 10 A 2	05.500.005	0,45
41	Sechskantschraube M 10 x 12 A 2	05.500.006	2,60
42	Mutter 3/8"	05.300.105	1,95
43	Klemmhülse groß	05.400.321	2,25
44	Klemmhülse klein	05.400.322	2,25
45	Pumpe ZFPO 1000 DX 2,75 kW/400 V	05.400.460	855,50
46	Pumpe ZFPO 1200 DX 3,3 kW/400 V	05.400.461	1.022,25
47	Pumpe ZFP 800 DX 2,0 kW 230 V	05.400.305	602,35
48	Pumpe ZFP 1000 DX 2,6 kW 400 V	05.400.400	885,50
49	Pumpe ZFP 1200 DX 3,0 kW 400 V	05.400.462	1.022,25
50	Pumpe KAA 450B 4,0 kW 400 V	53.600.403	1.849,00
51	Schlauchklemme 60 / 15	05.400.307	6,35
52	Schlauchklemme 70 / 15	05.400.303	9,90
53	Schlauchklemme 80 / 15	05.400.393	9,90
54	Schlauch NW 50/60 x 80 Ig.	05.400.309	7,00
55	Schlauch NW 60/70 x 80 Ig.	05.400.302	7,00
56	Schlauch NW 70/80 x 80 Ig.	05.400.397	7,00
57	Rohrstutzen 80 mm 63/60	05.400.374	7,40
58	Rohrstutzen 80 mm 75/70	05.400.373	7,40
59	Pumpenkonsole	05.400.375	44,85
60	Schraubensatz A	05.400.376	9,20
61	Schraubensatz B	05.400.377	9,20

* neu ab 2020