

Neptun Unterwasserscheinwerfer 300 W / MAXI LED Edelstahl 1.4571

Art.-Nr. 51.560.041 F / 51.560.621 F / 51.560.661 F

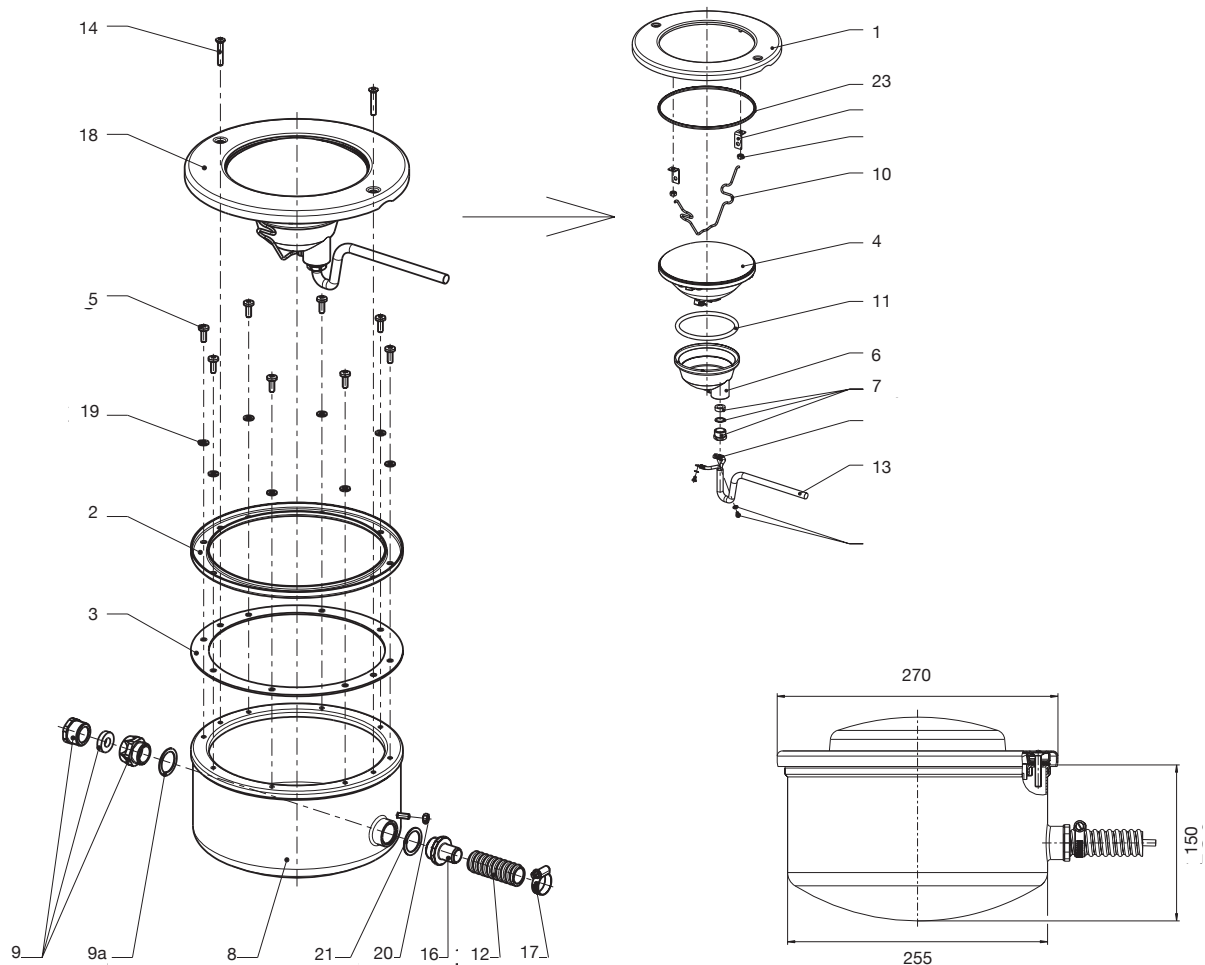

Pos.	Bezeichnung	Art.-Nr.	€/Stk.
1	Blende 1.4571	05.100.440	93,40
2	Flansch 1.4571	05.100.441	74,60
3	Dichtung 254 x 210 x 2	05.100.442	7,40
3a	Dichtung Stahlwandbecken (ohne Abb.)	05.100.603	10,75
3b	Dichtung Polyesterbecken (ohne Abb.)	05.100.604	10,75
4	Ersatzbirne 300 W / 12 V	05.100.284	60,85
5	Linsenkopfschraube M 6 x 16 / A 4	05.100.432	0,95
6	Kappe Noryl	05.501.055	21,60
7	Halbverschraubung PG 13,5	05.501.060	3,95
8	Einbautopf	51.560.033	316,50
9	Würgenippel 3/4"	05.100.305	3,95
9a	Flachdichtung 34 x 26 x1	05.501.061	1,15
10	Feder zu Kappe	05.501.051	15,75
11	O-Ring EPDM / 100 x 7	05.501.058	8,35
12	Kabelschuttschlauch per Meter	05.100.292	7,00
13	Kabel 2 x 6 mm ² per Meter	51.560.045	29,00
14	Linsensenkopfschraube M 6 x 25 / A 4	05.501.059	0,95
15	Bauschutz UWS (ohne Abb.)	99.100.002	1,05
16	Ü-Nippel Ø 20 mm 3/4"	11.680.257	4,25
17	Schlauchklemme 16-27	53.490.101	2,30
18	Einsatz 300 W	51.560.041	258,50
19	PE-Scheibe M 6	05.300.136	0,25
20	Mutter M 6 / A 4	05.300.135	0,60
21	Flachdichtung 34 x 26 x 1	05.501.061	1,15
23	Dichtung für Blende (Keda)	05.100.443	9,90